

КТ315

Справочник по отечественным транзисторам

КТ315 (кремниевый транзистор, п-р-п)

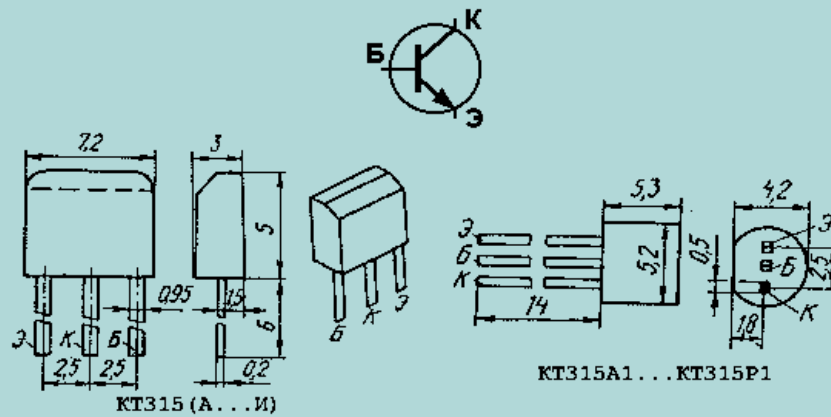

Прибор	Предельные параметры									Параметры при T = 25°C									R _{T п-с} (R _{T п-к}), °C/Вт	
	при T = 25°C																			
	I _к , max мА	I _к и. max мА	U _{кЭР} max (U _{кЭ0} max), В	U _{кБ0} max, В	U _{ЭБ0} max, В	P _к max, (P _{max}), мВт	T _с , °C	T _п max, °C	T _{max} , °C	h _{21Э} (h _{21э})	U _{кБ} (U _{кЭ}), В	I _э (I _к), мА	U _{кЭ} нас., В	U _{кБ0} , (U _{кЭР}), мкА	f _{гр} (f _{h21}), МГц	K _ш , дБ	C _к , пФ	C _э , пФ	t _{рас} , мкс	
КТ315 А	100		25		6	150	25	120	100	20...90	(10)	1	0,4	1	250	7				670
КТ315 Б	100		20		6	150	25	120	100	50...350	(10)	1	0,4	1	250	7				670
КТ315 В	100		40		6	150	25	120	100	20...90	(10)	1	0,4	1	250	7				670
КТ315 Г	100		35		6	150	25	120	100	50...350	(10)	1	0,4	1	250	7				670
КТ315 Д	100		40		6	150	25	120	100	20...90	(10)	(1)	1	1	250	7				670
КТ315 Е	100		35		6	150	25	120	100	50...350	(10)	(1)	1	1	250	7				670
КТ315 Ж	50		15		6	100	25	120	100	30...250	(10)	(1)	0,5	1	150	10				670
КТ315 И	50		60		6	100	25	120	100	30	(10)	(1)		1	250	7				670

[Возврат к оглавлению справочника](#)
[На Главную страницу www.5v.ru](http://www.5v.ru)